

**HE**  
system

PC Engine



**SPECIAL  
CRIMINAL  
INVESTIGATION**



キャッチ・ザ・ハート

**TAITO**

© TAITO CORP. 1991

**HuCARD**

このたびは、タイトーのHuCARD、“S. C. I.”を  
お買い上げいただき、誠にありがとうございました。

ご使用の前に、取り扱い方、使用上の注意等、この「取扱説明書」をよくお読みいただき、正しい使用方法でご愛用ください。なお、この「取扱説明書」は大切に保管してください。

- 1 精密機器ですので、極端な温度・湿度条件下での使用や保管、および強いショックを避けてください。また、カードを無理に折り曲げたりもしないでください。
- 2 端子部に触れたり、水にぬらす等して汚さないでください。故障の原因となります。
- 3 端子部が、もし汚れたときは、やわらかいガーゼ、またはエチルアルコール（消毒用アルコール）を染み込ませたガーゼで軽くふいてください。
- 4 テレビ画面からは、できるだけ離れて（2メートル程度）プレイしてください。
- 5 長時間プレイする場合は、健康のため、1時間ごとに5～10分の小休止をとってください。



※リセット方法

ゲーム中にRUNボタンを押しながらSELECTボタンを押すと、ゲームを最初からやりなおすことができます。

HuCARDは<sup>せんよう</sup>NE<sub>system</sub>専用のゲームカードです。

※品質には万全を期していますが、万一製品に当社の責任による不都合がありました場合、新しい製品とお取りかえいたします。それ以外の責任はご容赦ください。※このソフトを当社に無断で複製すること、及び賃借業に使用することを禁じます。



# CONTENTS

ゲームを始める前に \_\_\_\_\_ 2 ~ 3

- ゲームのすすめかた
- プレイヤー車の選択
- ターボパッドの使いかた

本部より緊急連絡!! \_\_\_\_\_ 4

出動だ。犯人を逃がすな!! (追跡モード) \_\_\_\_\_ 5 ~ 7

- 路上の障害物
- 最悪のコースアウト
- 銃による攻撃
- バズーカアイテム
- ターボ

ステージデータ \_\_\_\_\_ 8 ~ 9

犯人車発見! 逮捕せよ!! (アタックモード) \_\_\_\_\_ 10 ~ 11

- ステージクリアデモ
- ボーナスポイント

コンティニュー・HOW TO WIN \_\_\_\_\_ 12

<sup>ぶたい</sup>  
舞台はニューヨーク。

<sup>はんざい</sup> <sup>てぐち</sup> <sup>こうみょう</sup> <sup>ふくざつ</sup> <sup>きょうあく</sup> <sup>か</sup>  
犯罪の手口はより巧妙、複雑に、そして凶悪化してゆく。

しかし、<sup>そうさ</sup> <sup>て</sup> <sup>およ</sup> <sup>し</sup> <sup>はんざい</sup> <sup>しゃ</sup> <sup>こうどう</sup>  
捜査の手が及んだと知った犯罪者たちのとる行動は、たいてい決ま  
っている。<sup>ひと</sup> <sup>じち</sup> <sup>とうそう</sup> <sup>くわだ</sup>  
人質をとり、逃走を企てることだ。

S.C.I. — Special Criminal Investigation とは、そうした<sup>はんざい</sup> <sup>しゃ</sup> <sup>とうそう</sup>  
犯罪者の逃走  
を<sup>そし</sup> <sup>ひと</sup> <sup>じち</sup> <sup>あんぜん</sup> <sup>かくほ</sup> <sup>もくてき</sup> <sup>とくしゆ</sup> <sup>そうさ</sup> <sup>いみ</sup>  
阻止し、人質の安全を確保することを目的とした『特殊捜査』を意味する。

この<sup>にんむ</sup> <sup>けいじ</sup> <sup>ふたり</sup> <sup>く</sup>  
任務にたずさわる刑事たちは2人でチームを組み、フルチューンナップ  
された<sup>ふくめん</sup> <sup>あやつ</sup> <sup>はん</sup> <sup>にん</sup> <sup>たい</sup> <sup>ほ</sup> <sup>む</sup> <sup>たい</sup> <sup>あ</sup> <sup>じゅうげき</sup>  
覆面パトカーを操って犯人逮捕に向かう。体当たり、銃撃、あらゆる  
<sup>しゆだん</sup> <sup>もち</sup> <sup>はん</sup> <sup>にん</sup> <sup>とうぼう</sup> <sup>ゆる</sup> <sup>そうさ</sup> <sup>ぼうがい</sup> <sup>けち</sup>  
手段を用いて犯人の逃亡を許すな。捜査を妨害するものは、蹴散らせ!!

## ■ゲームの<sup>すす</sup>進めかた

<sup>はん</sup> <sup>にん</sup> <sup>つい</sup> <sup>せき</sup> <sup>き</sup> <sup>じ</sup> <sup>かん</sup> <sup>ない</sup> <sup>はっけん</sup> <sup>たい</sup> <sup>ほ</sup> <sup>たい</sup> <sup>ほ</sup>  
犯人を追跡して、決められた時間内に発見・逮捕してください。逮捕できれ  
ばステージクリアとなり、<sup>つぎ</sup> <sup>すす</sup> <sup>ぜん</sup>  
次のステージに進むことができます。全5+1ス  
テージをクリアすればゲームクリア、<sup>たい</sup> <sup>ほ</sup>  
逮捕することができないとゲームオー  
バーです。

ゲームオーバーとなっても、その<sup>ちてん</sup>  
地点からゲームをコンティニュー(続行)す  
ることができます。ただし、チャンスは3<sup>かい</sup>  
回だけです。

# はじめ まえ ゲームを始める前に

## ■プレイヤー車の選択

プレイヤー車の操作方法は2種類用意されており、操作しやすいほうでプレイすることができます。選択画面が表示されているときに、SELECTボタンでカーソルを好みのタイプに合わせ、RUNボタンを押して選んでください。

## ■ターボパッドの使い方

- ① 方向キー
- ② SELECTボタン
- ③ RUNボタン
- ④ IIボタン
- ⑤ Iボタン

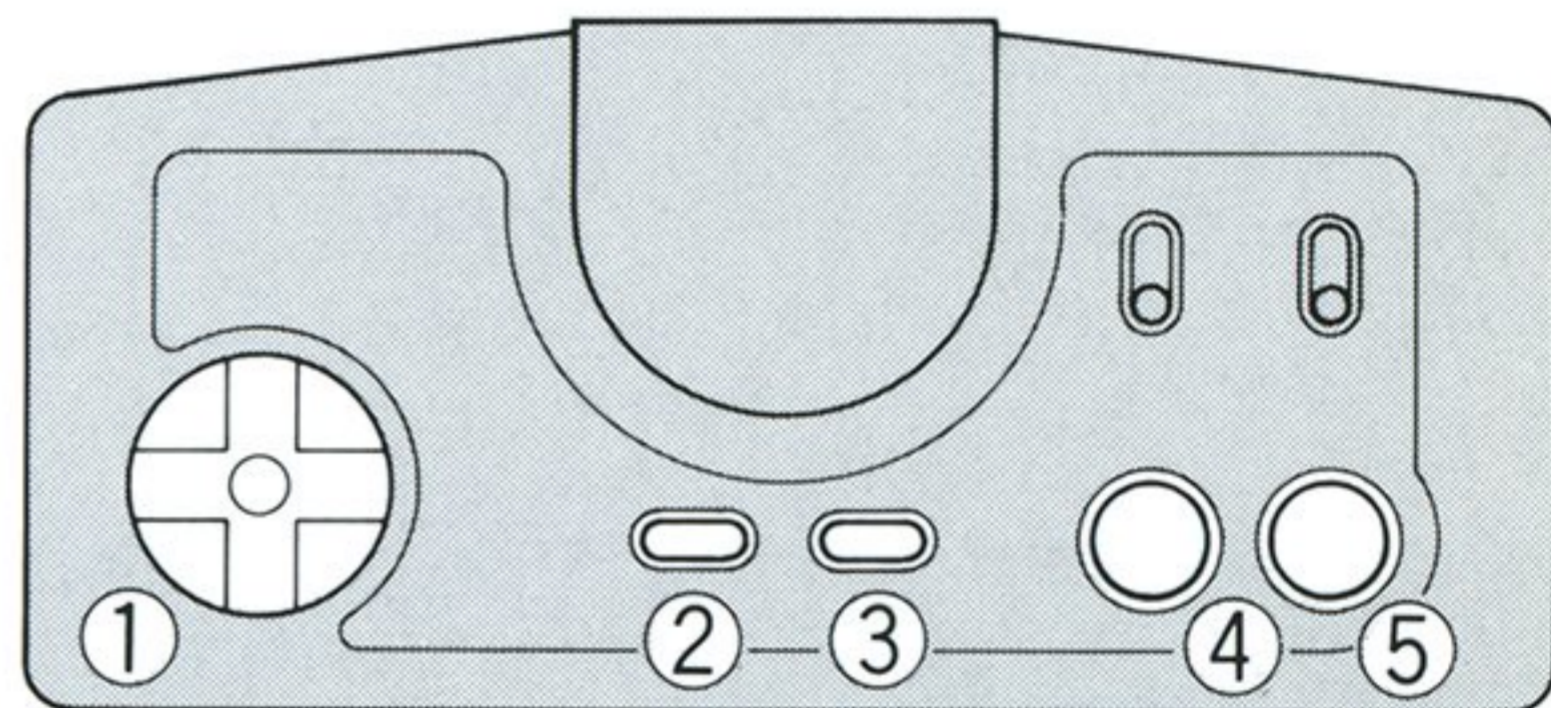

	Aタイプ	Bタイプ
ステアリング	方向キー (左・右)	方向キー (左・右)
ターボスイッチ	Iボタン	SELECTボタン
アクセル	方向キー (上)	IIボタン
ブレーキ	方向キー (下)	方向キー (下)
トリガー (攻撃)	IIボタン	Iボタン

# ほんぶ きんきゆうれんらく 本部より緊急連絡!!



かく 各ステージはラウンドスタートデモから始まります。

ほんぶ 本部からの無線をキャッチするとデジタルコンソール

が作動し、ナンシーが事件発生を知らせてくれます。

つづ 続いて犯人の乗った車が映し出され、さらに、事件の概要・犯人の逃走

けいろ 経路・コースの特徴なども表示されます。

ひつよう 必要な情報をしっかり頭に詰め込んだら、いよいよ追跡開始です。



## ◀ デジタルコンソール

はんんにん の くるま  
犯人の乗った車

じけん ないよう とうそうけいろ  
事件の内容や逃走経路などを  
つた 伝えるメッセージ

かく  
各ステージのコースの特徴

- RUNボタンをおせばデモ画面をキャンセルすることができます。

# しゅつどう はんんにん に 出動だ。犯人を逃がすな!!

追跡モードの画面に変わると、直後からタイマーが作動して、残り時間を表示します。この数字が0になる前に犯人車を発見しないと、任務は失敗、ゲームオーバーとなってしまいます。一刻も早く、犯人車に追いついてください。犯人車を発見するとタイマーはエキステンド(延長)されます。

犯人車との距離は画面右上のDISTANCE(距離)メーターに表示され、犯人車に近づくにつれてメーターのゲージが下がってゆきます。



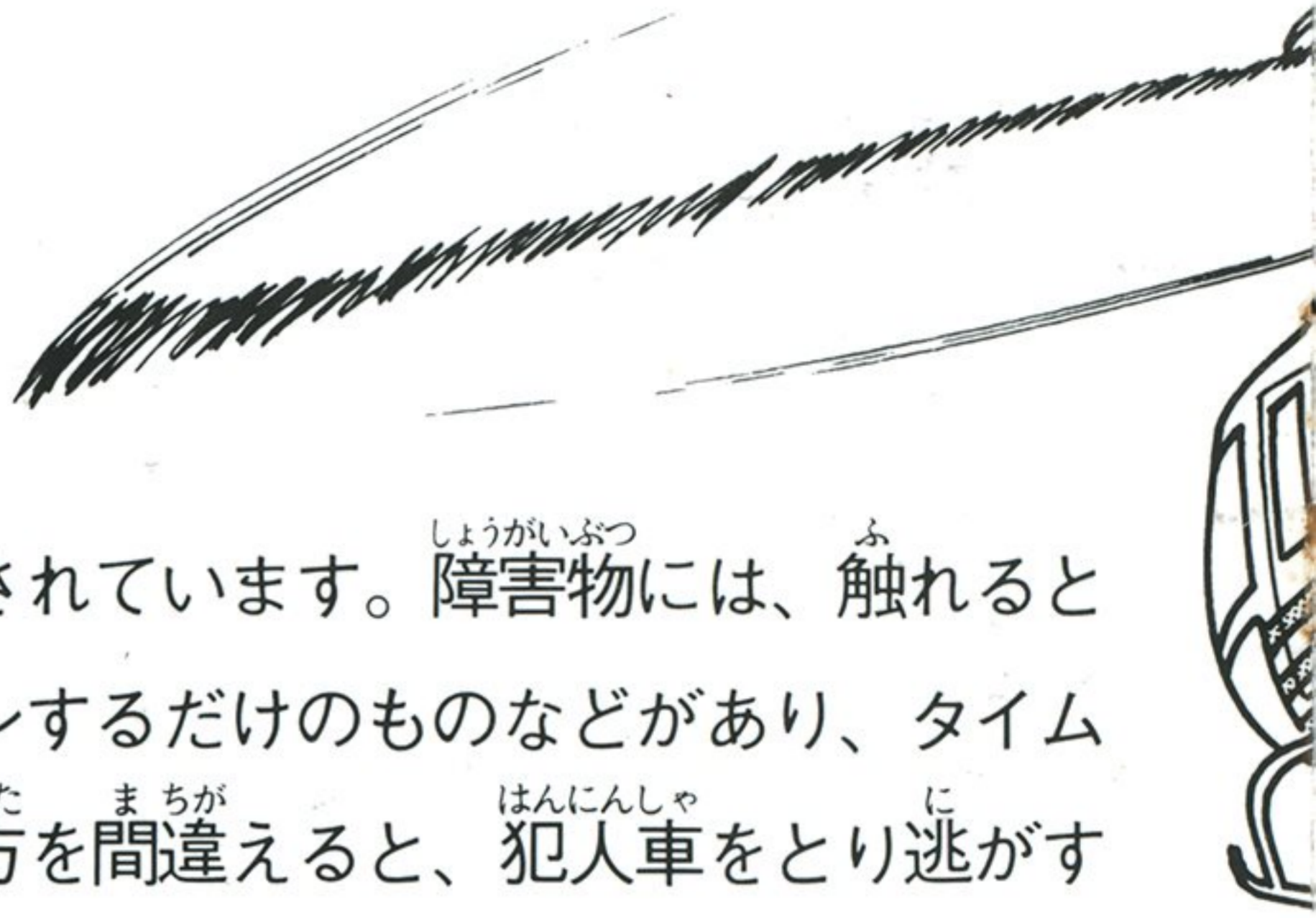

## ■路上の障害物

コース上には、様々な障害物がセットされています。障害物には、触れるとコースアウトするもの、スピードダウンするだけのものなどがあり、タイムロスの程度に差があります。対処の仕方を間違えると、犯人車を取り逃がすことにもなりかねません。

- ①コース上の樹木や岩、家やビル：クラッシュして大幅にタイムロスしてしまいます。
- ②工事用のバリケード、ドラムカン：スピードダウンしてしまいます。
- ③落石、対向車、バス：スピン、または停止してしまいます。

## ■最悪のコースアウト

コースアウトするとそのまま海や谷底に転落してしまう場所があります。転落すると大幅なタイムロスとなるため、こうした場所でのハンドル操作には十分気をつけてください。



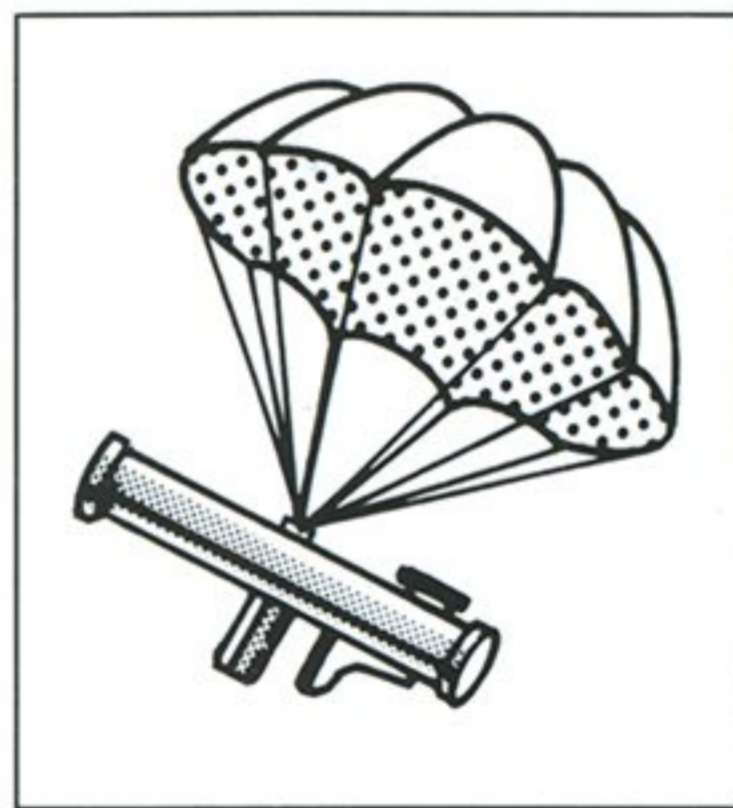
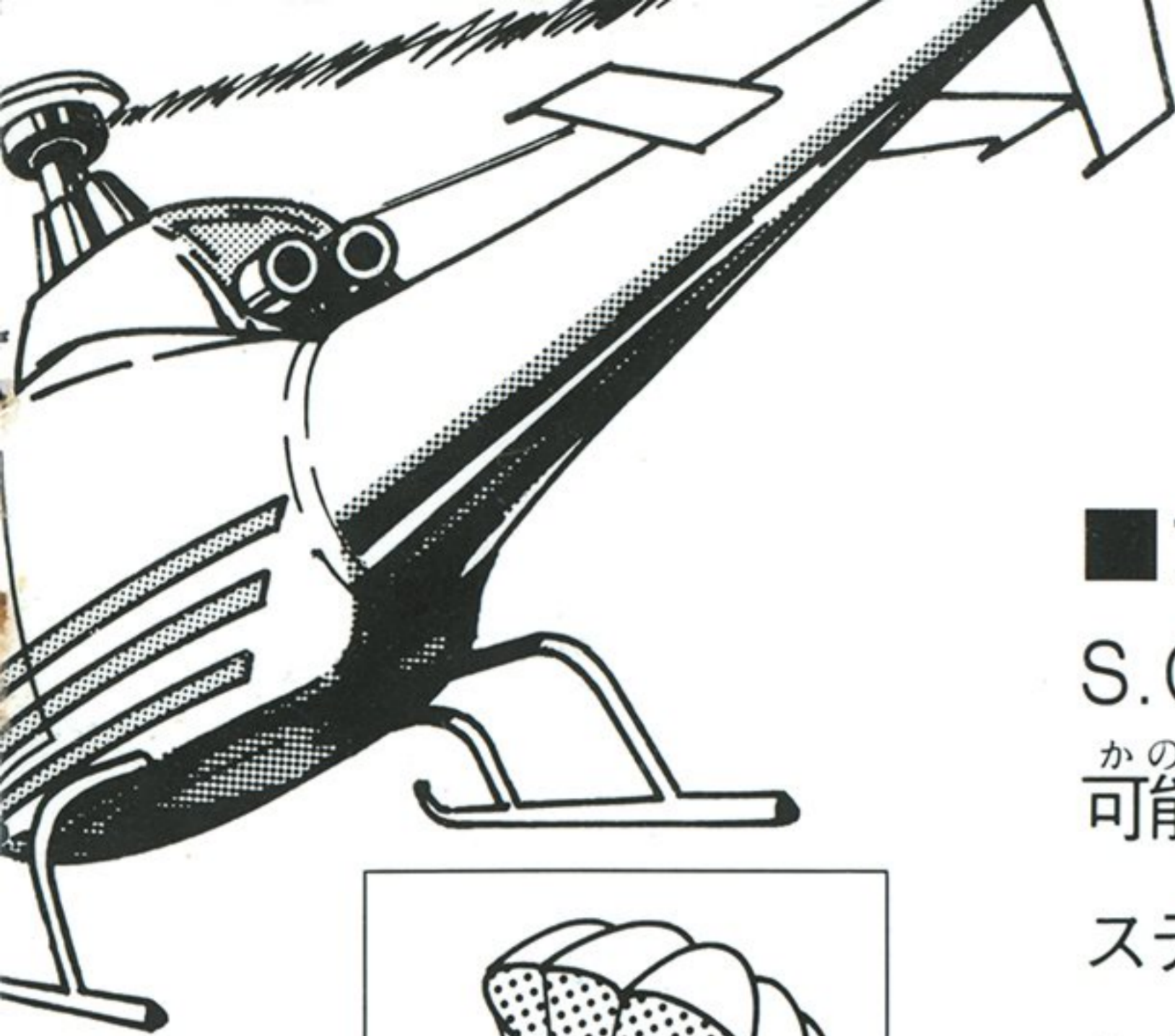

## ■プレイヤーによる銃攻撃

S.C.I.では体当たりのほかに、銃による攻撃が可能です。通常はハンドガンを使用しますが、ステージによってはショットガンを携帯することもあります。トリガーボタンを押せば、常に銃を撃つことができます。使用して得られる効果は大きく、犯人車にダメージを与えて停止させることができます。

## ■バズーカアイテム

本部からの支援ヘリコプターが落とすバズーカアイテムをキャッチすれば、絶大な威力を持つバズーカ砲を発射することができます。ただし、砲弾は5発限り。撃ちつくすと通常武器にもどります。

## ■ターボ

ターボスイッチを押すとプレイヤー車を加速することができます。各ステージで3回づつ使用することが可能です。

# ステージデータ

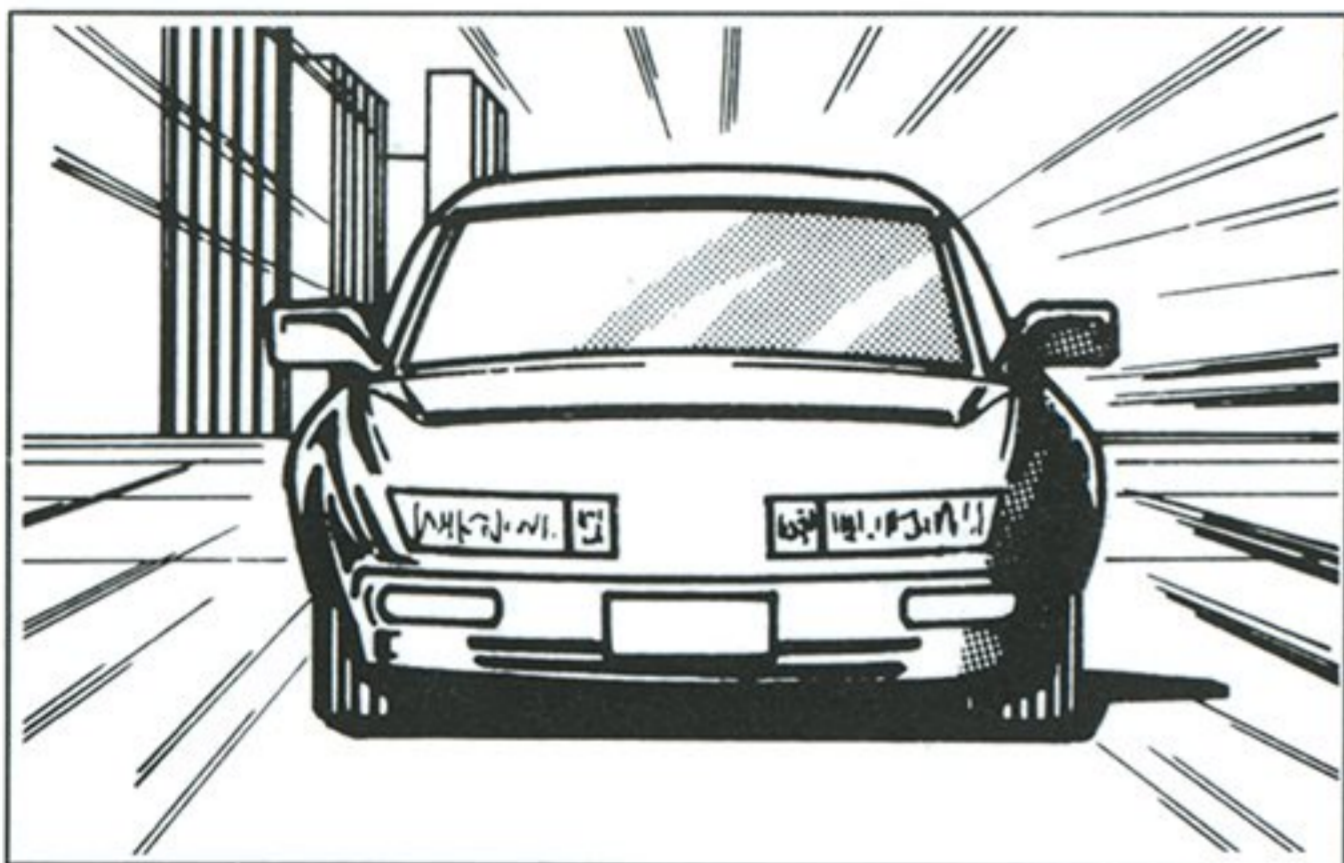

## STAGE 1: 赤のスポーツカー

こうがいむ 郊外に向かうハイウェイ。マイカー族や暴  
そうぞく ゆくて 走族が行手をさえぎり、かなりのタイムロ  
スを強いられそうなコース。

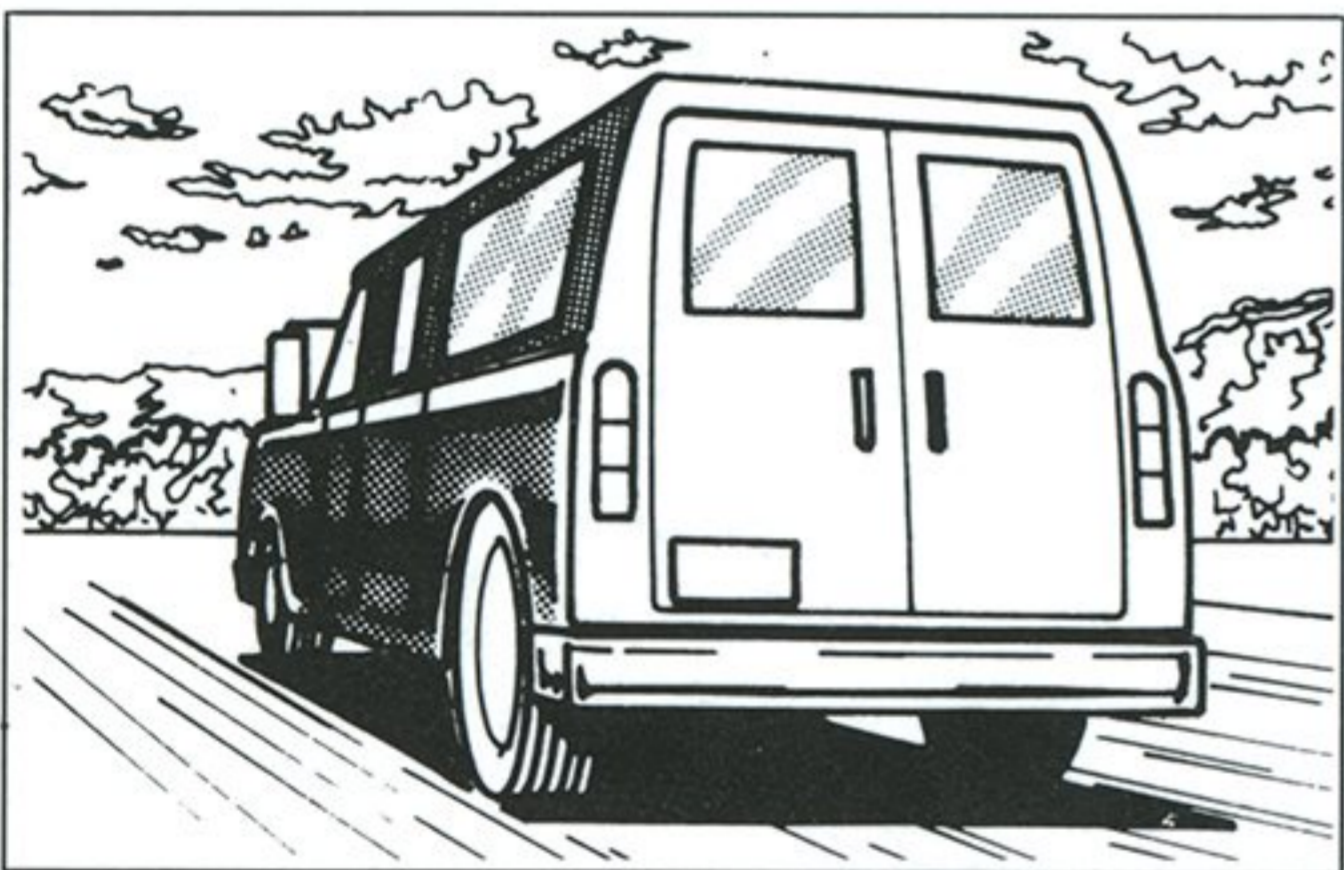

## STAGE 2: 茶色のワゴン

かいがんそ はし かんせんどうろ なみ ろじょう  
海岸に沿って走る幹線道路。波が路上にま  
でおしよせてきます。良い景色に気をとら  
れていると……海に転落します。

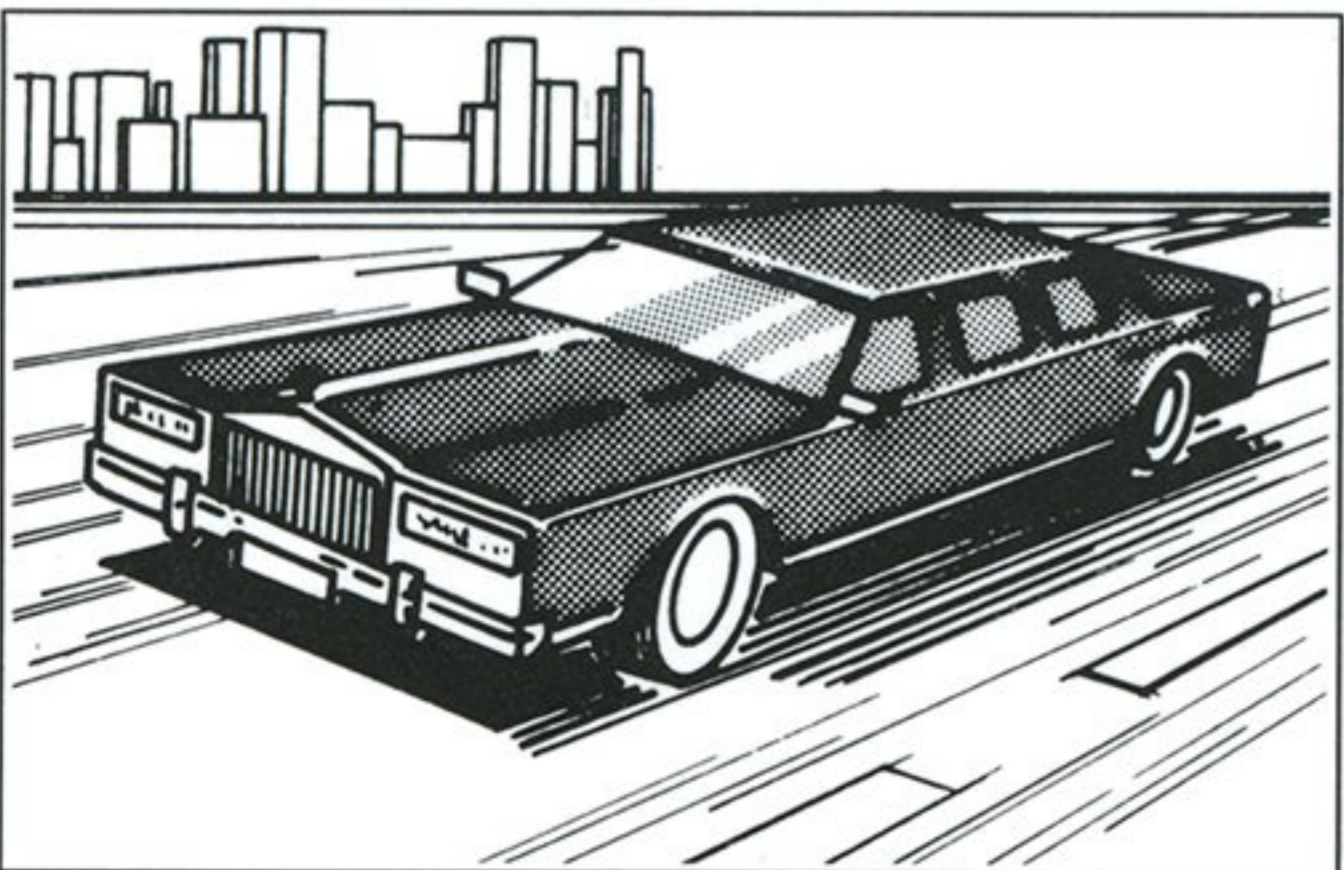

## STAGE 3: コンチネンタル・リムジン

さんかくちたい 山岳地帯のワインディング・ロード。地す  
べりのあった地域です。

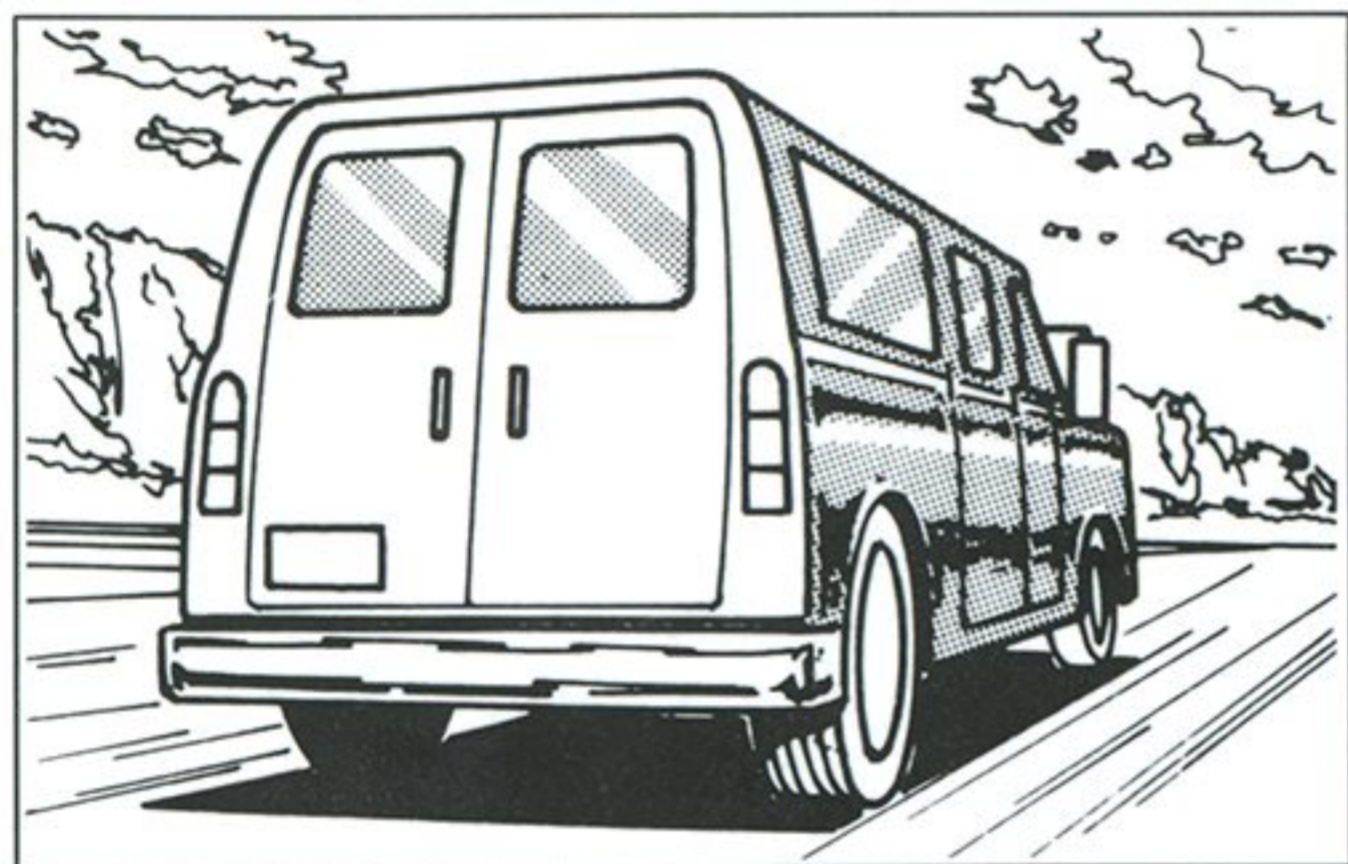

## STAGE 4: <sup>りやくだつ</sup>略奪された囚人<sup>しゅうじん</sup>護送車<sup>ごそうしゃ</sup>

<sup>おも</sup>思わずアクセルを<sup>ふ</sup>踏み込み<sup>こ</sup>たくなる<sup>しゃせん</sup>3車線  
<sup>どうろ</sup>道路ですが、<sup>じゅうじろ</sup>十字路ではバスがとび出<sup>だ</sup>して  
きます。<sup>ようちゅうい</sup>要注意。

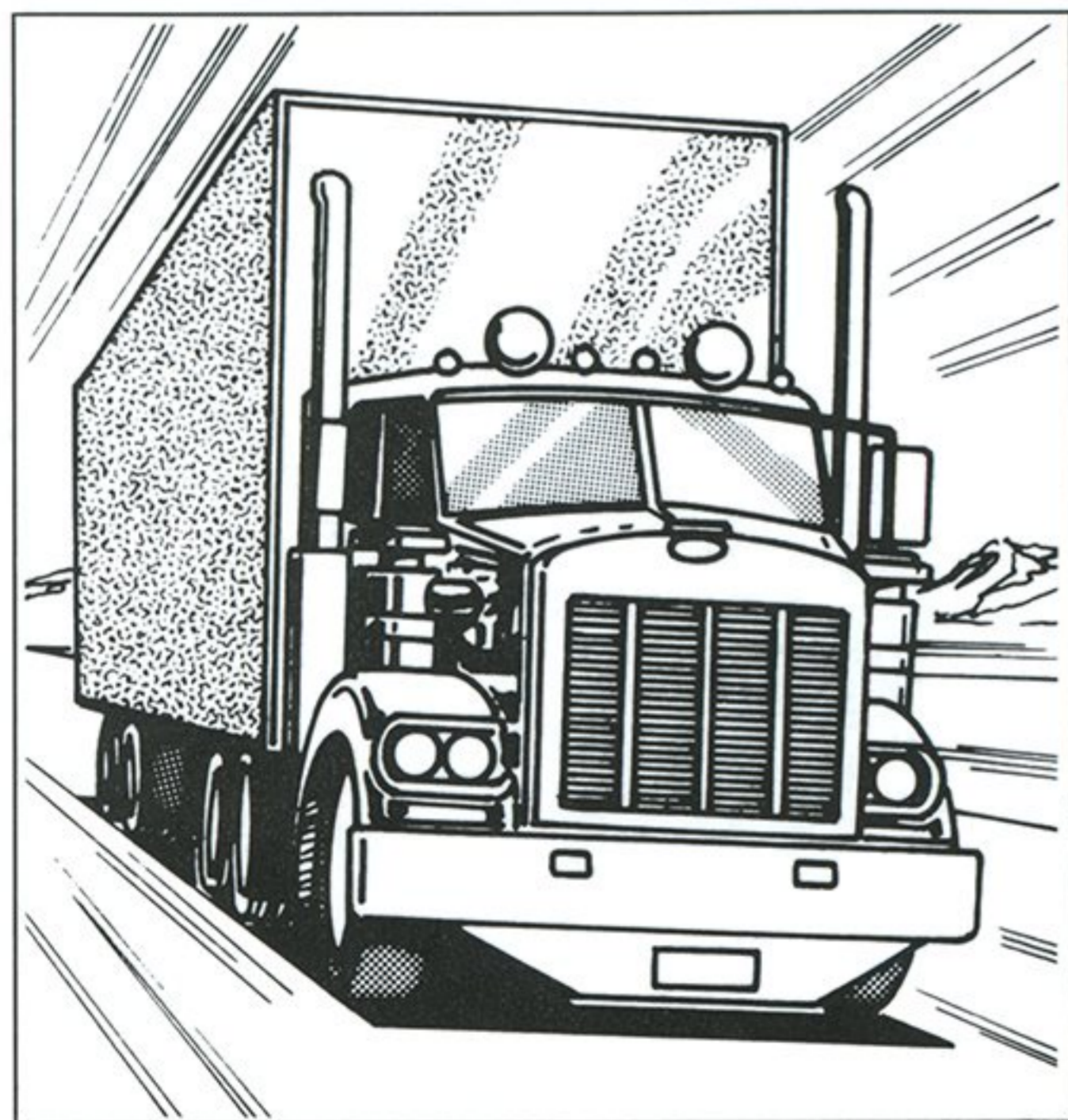

## STAGE 5: <sup>きよだい</sup>巨大なコンボイ<sup>プラス</sup>???

<sup>しんはんじん</sup>真犯人をここまで追いつめることができた  
のなら、<sup>はんじんしゃはっけん</sup>犯人車発見は<sup>じかん</sup>時間の<sup>もんだい</sup>問題でしょう。  
このステージの<sup>てき</sup>敵は<sup>て</sup>手ごわく、コンボイに  
は<sup>おそろ</sup>恐<sup>ひそ</sup>しいものが<sup>ひそ</sup>潜んでいます。

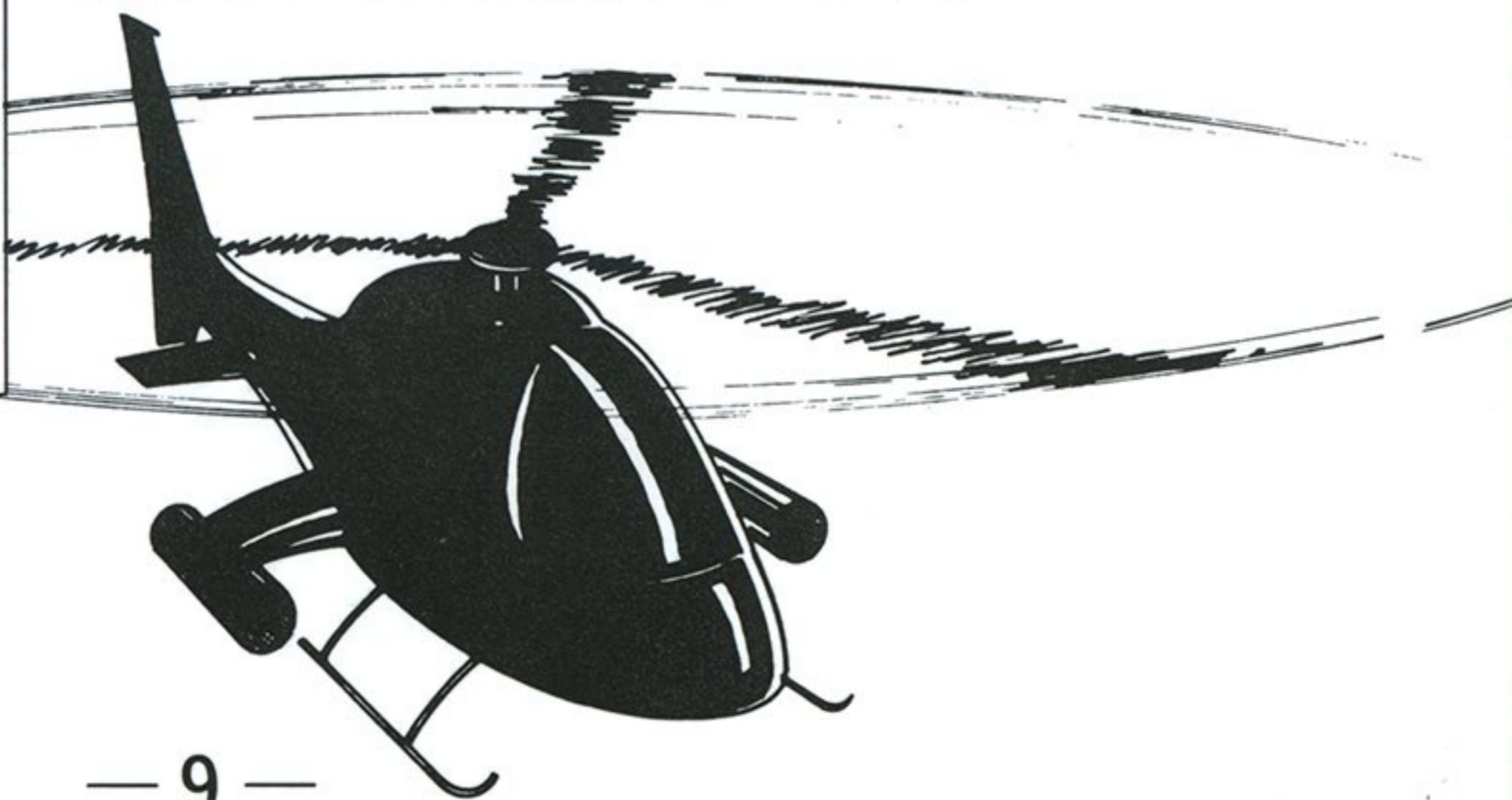

# はんになんしゃはっけん たいほ 犯人車発見！逮捕せよ！！

はんになんしゃ はっけん  
犯人車を発見すると、プレイヤー車にはパトランプが装着され、サイレンが  
鳴り始めます。画面中央にはターゲットマークが現われ、犯人車を示します。  
あとは逮捕あるのみ。体当たりと銃攻撃を繰り返し、犯人車が走行不能にな  
るまでダメージを与えてください。画面右上のDAMAGEメーターに犯人車の  
受けたダメージが表示されます。ゲージがフルになれば犯人共はギブアップ  
し、車は停止します。任務完了。ステージクリアです。

## ▼ターゲットマーク

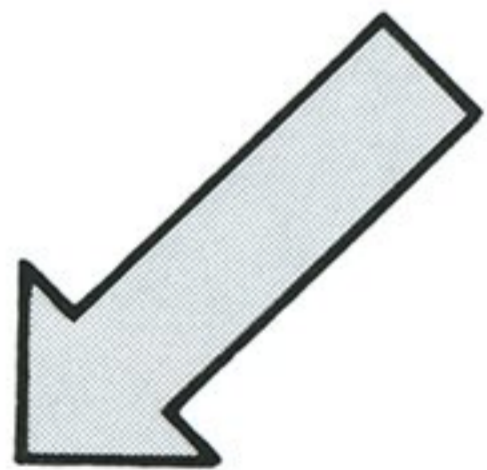

どれがはんになんしゃ  
を  
しめ  
示します。

パトランプ装着

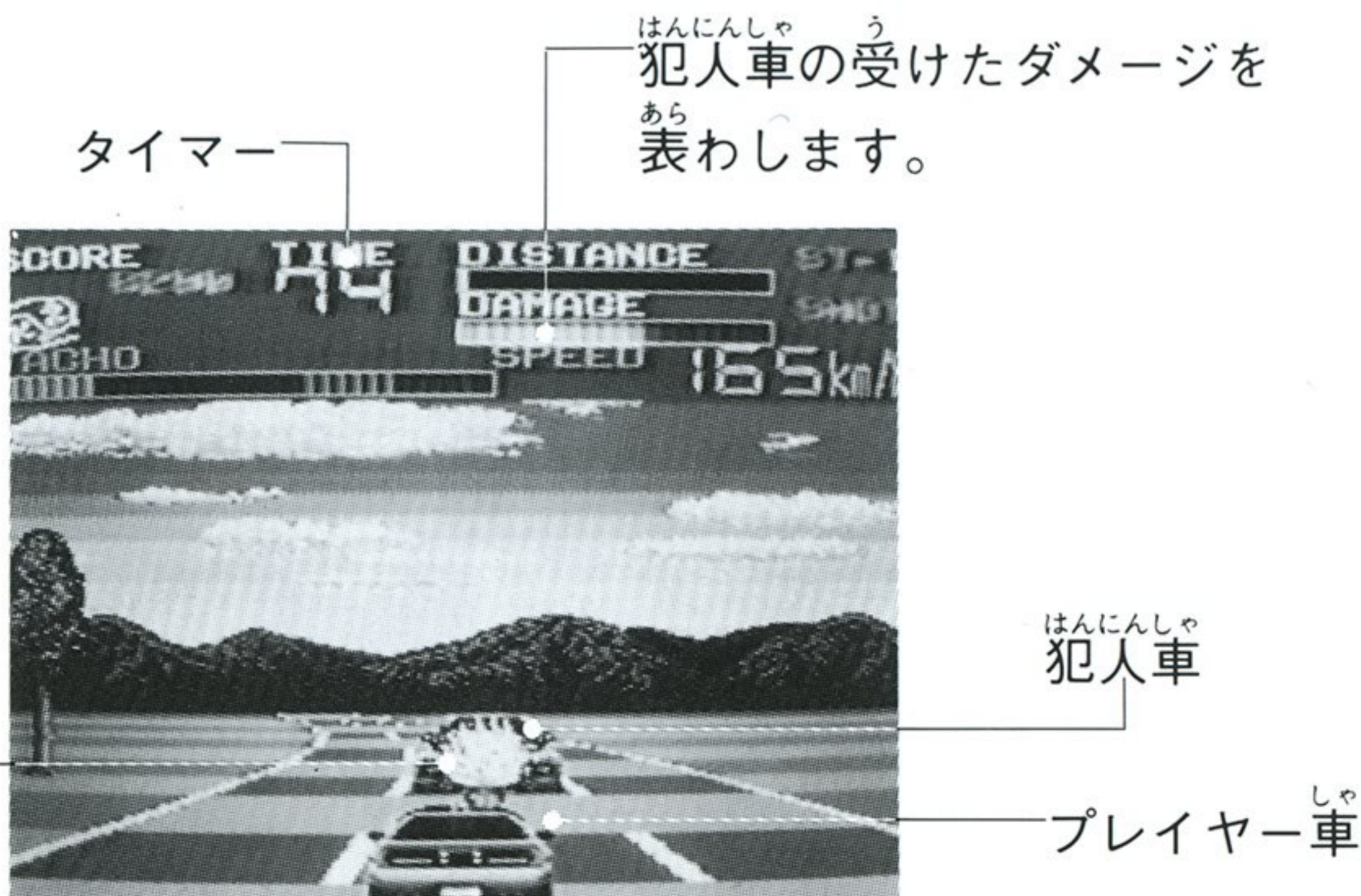

## ■ ステージクリアデモ

任務を完了すると、犯人逮捕の様子が画面に映し出され、犯人の自供が始まります。新たな手がかりを得て、捜査は事件の核心に近づき、真の敵の正体にせまってゆきます。

## ■ ボーナスポイント

1 ステージをクリアすると、逮捕時の残り秒数×10,000ポイントがスコアに加算されます。ハイスコアをねらうなら、まずこの点に注意しましょう。



# コンティニュー

時間内に犯人を逮捕できないと、コンティニューモードの画面に変わります。

コンティニューモードの有効時間は10秒間。RUNボタンを押せばゲームに復帰することができます。

ただし、チャンスは3回限りです。

## ■HOW TO WIN: ゲームを有利に進めるには……

- 犯人車に体当たりするなら、カーブの内側から当てる。  
外側からだともコースの外へはじきだされてしまうぞ。  
クラッシュやコースアウトは最大のタイムロスだ。
- 犯人共には情容赦なく銃攻撃を。
- ターボはケチらずに使え。
- コースをしっかりと見据えろ。コースの状況を先読みして早めに障害物を回避することが、タイムロスをおさぐ一番のコツだ。

ご使用の際には、取り扱い方、使用上の注意など、この「取り扱い説明書」をよくお読みいただき、正しい使用方法でご愛用下さい。なおこの「取り扱い説明書」は、大切に保管してくださるようお願いいたします。

●ご注意とお願い●

品質には万全を期しておりますが、万一お気づきの点、不都合等がございましたら、その内容を明記の上、下記サービスセンターへお送り下さい。なお、お送りいただく際は、住所、氏名、年令、電話番号、購入年月日を必ずご記入くださるようお願い申し上げます。

チェックの上、修理、交換等をしてお返しいたします。

相模紙器株式会社内

タイトーゲームソフト修理係

神奈川県川崎市宮前区野川4047

---

タイトーゲームソフトに対するファンレター、応援、おたよりは……

〒102 東京都千代田区平河町2-5-3

株式会社タイトーCP事業部

※住所・氏名・電話番号も忘れずにお問い合わせください。

◆耳よりな情報がいっぱい！

タイトー情報局 ☎03-239-4000

☎0878-33-6340(高松支局)

電話番号はよく確かめてからダイヤルして下さい。

尚、ゲームの内容に関する問い合わせは情報局以外では一切お答えできませんのでご了承ください。

株式会社 **サイトー**

本社：〒102 東京都千代田区平河町2-5-3